



Veillez lire les instructions avec soin et vous assurer de les comprendre  
avant de mettre l'appareil en marche.

# DCBT32DB

## TONDEUSE & DEBROUSSAILLEUSE

### MANUEL D'INSTRUCTIONS



Instructions Originales

Lire attentivement le manuel d'instruction



# INDEX

INTRODUCTION/DONNEES TECHNIQUES.....	1
MARQUES D'AVERTISSEMENT.....	2
CONSIGNES DE SECURITE ET PRECAUTIONS.....	3
DESCRIPTION.....	6
ASSEMBLAGE.....	8
CONSIGNES OPERATIONELLES DE SECURITE.....	10
COUPE AVEC UNE TETE EN NYLON.....	12
COUPE AVEC UNE LAME.....	14
MELANGE DU CARBURANT ET DE L'HUILE.....	16
PREPARATION A LA MISE EN MARCHE.....	17
FONCTIONNEMENT.....	18
ENTRETIEN.....	19
SOLUTIONS AUX PROBLEMES.....	20
TRANSPORT,MANIPULATION/ENTREPOSAGE PROLONGE.....	20
<b>GUIDE DE SOLUTIONS AUX PROBLEMES</b> .....	<b>21</b>

# INTRODUCTION

Merci d'acquérir une débroussailleuse vendue par notre Société. Le présent manuel fournit les explications nécessaires au bon fonctionnement de la débroussailleuse. Veuillez lire le manuel d'utilisation avec soin avant toute utilisation, et faire correctement fonctionner l'appareil, ainsi qu'accomplir votre tâche en toute sécurité.

Dans ce cadre et étant donné les modifications pouvant intervenir dans les spécifications, les détails de votre appareil dans leur ensemble peuvent ne pas être en accord avec le présent manuel. Veuillez donc en avoir une compréhension comme de juste.



-----DONNEES TECHNIQUES-----

Les Données Techniques peuvent être modifiées sans préavis.

## MARQUES D'AVERTISSEMENT

Etant donné qu'une tondeuse/débroussailleuse est un appareil puissant de coupe rapide, les consignes spécifiques de sécurité doivent être rigoureusement respectées afin de réduire les risques de blessures. Veuillez lire le manuel avec soin. Familiarisez-vous avec la maîtrise et l'usage propre de l'appareil. Sachez comment l'éteindre, et comment détacher rapidement un appareil harnaché.

MODELE		DCBT32DB
Unité principale	Télétype	Embrayage Centrifuge;
	Vitesse maximale de l'appareil ( min <sup>-1</sup> )	8,000
	Vitesse en cours d'arrêt de l'appareil ( min <sup>-1</sup> )	3,000
	Vitesse centrifuge ( min <sup>-1</sup> )	3,800
	Vibration estimée à chaque manipulation (m/s <sup>2</sup> ) (en accord avec ISO 22867)	Débroussailleuse: 6.260 m/s <sup>2</sup> , Tondeuse: 5.280m/s <sup>2</sup> K=1.5 m/s <sup>2</sup>
	Puissance du volume estimée à [dB(A)] En accord avec ISO 22868)	Débroussailleuse: LpA: 96 dB(A) Tondeuse: LpA: 97 dB(A) K=3 dB (A)
	Puissance du volume estimée à [dB(A)] (en accord avec ISO 22868)	Débroussailleuse: LwA:107 dB(A) Tondeuse: LwA:111 dB(A) K=3 dB (A)
	Puissance garantie du volume estimé (en accord avec ISO 2000/14/EC)	116 dB(A)
	Tracé Max. Trajectoire de coupe/Diamètre du tracé	44 cm(φ2.5mm)
	Diamètre de la lame métallisée	Lame à 3 dents, 1.4mm× Ø 230 mmxØ25,4 mm
	Sens de rotation du mécanisme de coupe	Dans le sens inverse des aiguilles d'une montre (vu de haut)
	Type de pôle d'aluminium	L'ensemble
	Poids à sec (kg)	6.2
Moteur	Modèle de moteur	SPK1E36F
	Type	Refroidissement à air; 2 cycles; vertical Piston à valve; moteur à essence.
	Déplacement ( cm <sup>3</sup> )	30
	Puissance maximale (kW/ min <sup>-1</sup> ) (en accord avec ISO 8893)	0.95/7500
	Fréquence maximale de rotation de l'axe	10000 min <sup>-1</sup>
	Consommation spécifique d'essence à plein régime ( g/kwh)	≤610
	Carburateur	Type diaphragme
	Mise en marche	Electronique sans contact
	Type de mise en marche	Type recul
	Type de carburant utilisé	Mélange d'essence et d'huile lubrifiante Proportion de 40:1
	Capacité du réservoir de carburant ( cm <sup>3</sup> )	500



Cette marque, accompagnée des mots ATTENTION et DANGER, attire l'attention sur le fait qu'une mauvaise manipulation peut avoir pour conséquence de GRAVES BLESSURES.



LIRE & COMPRENDRE le Manuel d'Utilisation et les Consignes de Sécurité.



Porter des lunettes de protection pour protéger vos yeux.  
Porter un casque de protection pour protéger vos oreilles.  
Porter un casque de protection.



AVOIR LES PIEDS PROTEGES.



PORTER DES GANTS.



ATTENTION AUX BLESSURES POUVANT ETRE CAUSEES AUX PIEDS PAR LES ACCESSOIRES COUPANTS.



Faites attention à ce que les personnes se trouvant à proximité ne soient pas blessées par des projections provenant de la machine.



ATTENTION AUX OBJETS POUVANT ETRE PROJETES PAR LES ACCESSOIRES COUPANTS. NE JAMAIS UTILISER SANS CORRECTEMENT ARMER LA GACHETTE DE SECURITE DE LA LAME.

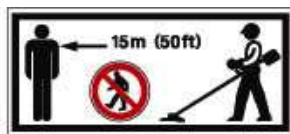

MAINTENIR UNE DISTANCE DE 15 METRES VIS-A-VIS DE TOUTE AUTRE PERSONNE.



Toujours ETEINDRE L'APPAREIL et s'assurer que l'élément coupant a cessé de fonctionner avant de nettoyer, enlever ou ajuster la lame.



**DANGER!** Ne jamais transformer une tondeuse ou une débroussailleuse de quelle que façon que ce soit.

L'utilisation incorrecte de l'appareil peut causer de GRAVES, VOIRE DE FATALES BLESSURES.

ATTENTION



DANGER

Le type de voie d'échappement du présent appareil émane des substances chimiques pouvant être cause de cancer, de défauts de naissance ou autres préjudices reproductifs.

Les spécifications, descriptions et matériel illustratif contenus dans le présent manuel tâchent d'être aussi précis que possible à leur date de publication, mais peuvent être modifiés sans préavis. Les illustrations peuvent contenir des éléments et accessoires optionnels et peuvent ne pas inclure l'ensemble de l'équipement standard.

## CONSIGNES DE SECURITE & PRECAUTIONS

Des précautions propres en matière de sécurité doivent être observées. Le présent appareil doit être manipulé avec attention, comme tous ceux de son espèce. **NE VOUS EXPOSEZ PAS ET N'EXPOSER PAS LES AUTRES AU DANGER.** Suivez les consignes générales. Ne permettez pas aux autres d'utiliser l'appareil s'ils ne sont pas totalement responsables, ni tant qu'ils aient lu et compris le manuel d'instructions, et soient familiarisés avec le fonctionnement de l'appareil.

- Toujours porter des lunettes de sécurité afin de protéger les yeux. S'habiller correctement, ne jamais porter de vêtements amples ou des bijoux qui pourraient être happés par les parties mouvantes de l'appareil. Une chaussure sûre, robuste et antiglisse doit toujours être portée. Les cheveux longs doivent être attachés. Il est recommandé que les jambes et les pieds soient couverts afin de les protéger des déchets projetés pendant l'utilisation

- Examiner l'appareil à la recherche de toutes pièces manquantes (écrous, vis, etc.) et d'éventuels dommages. Réparer et remplacer le cas échéant avant d'utiliser l'appareil.

N'UTILISER aucun accessoire avec un tel appareil autre que ceux recommandés par notre Société. Il pourrait en résulter de graves blessures pour l'utilisateur ou les passants, ainsi que des dommages causés à l'appareil.

- Tenir les poignées hors de portée de l'huile et du carburant.

- Toujours utiliser les poignées appropriées, ainsi qu'une courroie pour l'épaule durant la coupe.

- Ne pas fumer lors du mélange du carburant ou le remplissage du réservoir.

- Ne pas mélanger le carburant dans un endroit fermé, soit près de

flammes. Assurer une ventilation appropriée.

- Toujours mélanger et stocker le carburant dans un type de conteneur dont l'usage a été agréé par la réglementation locale à cet effet.
- Ne jamais ouvrir le réservoir du carburant lorsque l'appareil est en marche.
- Ne jamais mettre l'appareil en marche ou l'utiliser dans une pièce ou un bâtiment fermé. Les émanations provenant de la voie d'échappement contiennent du monoxyde de carbone de type dangereux.
- Ne jamais essayer d'ajuster l'appareil lorsqu'il est en marche ou la courroie harnachée à l'utilisateur. Procédez toujours aux ajustements de l'appareil lorsque celui-ci repose sur une surface plate et dégagée.
- Ne pas utiliser l'appareil s'il est endommagé ou ajusté de façon incorrecte. Ne jamais enlever la sécurité de l'appareil. De graves blessures pourraient en résulter pour l'utilisateur et les passants, ainsi que causer des dommages à l'appareil.
- Examiner la surface à tondre et enlever tous les déchets qui pourraient être happés par la tête coupante en nylon. De même, enlever tous les éléments que l'appareil pourrait projeter pendant son utilisation.
- Tenir les enfants hors de portée de l'appareil. Toute personne présente doit se tenir à une distance de sécurité de l'aire de travail d'au moins 15 METRES (50 PIEDS).
- Ne jamais laisser l'appareil sans surveillance.
- Ne pas utiliser l'appareil pour toute autre tâche qui ne soit pas celle propre à son usage, telle que décrite dans le présent manuel.
- Être préventif. Maintenir un équilibre approprié à tout moment. Ne pas mettre l'appareil en marche perché sur une échelle ou tout autre emplacement à équilibre instable.
- Tenir les mains et les pieds éloignés de la tête coupante en nylon ou de la lame lorsque l'appareil est en marche.
- Ne pas utiliser ce type d'appareil pour balayer des déchets.
- Ne pas utiliser l'appareil si vous êtes fatigué, malade ou sous l'effet de médicaments, de drogues ou d'alcool.
- N'utiliser la tête coupante en nylon que si elle n'est pas endommagée. Si elle frappe une pierre ou rencontre tout autre obstacle, l'appareil doit être arrêté et la tête coupante en nylon examinée. Une tête coupante en nylon cassée ou désaxée ne doit jamais être utilisée.

#### SUIVRE LES INSTRUCTION POUR CHANGER LES ACCESSOIRES.

- Ne pas ranger dans un endroit fermé où les vapeurs d'essence peuvent atteindre les flammes provenant de chauffe-eaux, de fours, etc. Ranger exclusivement dans un endroit sous clé et bien ventilé.
- S'assurer du bon fonctionnement de votre appareil. Les accessoires sont disponibles chez votre distributeur agréé. L'utilisation de tous autres accessoires est susceptible de mettre en danger ou de causer des blessures à l'utilisateur, ainsi que d'endommager l'appareil et annuler sa garantie.
- Nettoyer entièrement l'appareil, et plus spécialement le réservoir du carburant, la superficie contigüe et le purificateur d'air.
- Au moment de refaire le plein, s'assurer que l'appareil est éteint et froid. Ne

jamais refaire le plein lorsque l'appareil est en marche ou chaud. Si l'essence se renverse, s'assurer de bien éponger et se défaire du matériel de nettoyage avant de mettre l'appareil en marche.

- Se tenir à une distance d'au moins 15 mètres (50 pieds) d'autres utilisateurs ou passants.

- Si l'on doit s'approcher de l'utilisateur, attirer son attention avec précaution et s'assurer qu'il a éteint l'appareil. Faire attention à ne pas distraire l'utilisateur ou le faire sursauter, cela pourrait entraîner une situation dangereuse.

- Ne jamais toucher la tête coupante en nylon ou la lame lorsque l'appareil est en marche. S'il est nécessaire de remplacer la protection ou les accessoires coupants, s'assurer d'éteindre l'appareil et d'arrêter la tête coupante.

- L'appareil doit être éteint lors de son transport d'une aire de travail à l'autre.

- Attention à ne pas cogner la tête coupante en nylon contre des pierres ou le sol. Toute manipulation non appropriée aura pour conséquence une moindre durée de vie de l'appareil, ainsi que la création d'un environnement dangereux pour l'utilisateur et autres personnes à proximité.

- Faire attention à la perte ou la surchauffe des éléments. Si l'appareil présente une quelconque anomalie, l'éteindre immédiatement et l'examiner avec attention. Le cas échéant, faire réparer l'appareil par un distributeur agréé. Ne jamais continuer d'utiliser un appareil présentant un mauvais fonctionnement.

- Durant la mise en marche ou l'utilisation de l'appareil, ne jamais toucher les éléments chauds tels que le silencieux, le câble haute tension ou la bougie.

- Après extinction de l'appareil, le silencieux demeure chaud. Ne jamais placer l'appareil dans un endroit susceptible de contenir du matériel inflammable (gazon sec, etc.), des gaz ou des liquides combustibles.

- Porter une attention toute spéciale lorsque l'appareil fonctionne sous la pluie, soit après qu'il a plu, le sol pourrait être glissant.

- Si vous glissez ou tombez sur le sol, soit dans une cavité, lâcher le levier de l'accélérateur immédiatement.

- Attention à ne pas laisser tomber l'appareil ou le cogner contre un obstacle.

- Avant d'ajuster ou de réparer l'appareil, s'assurer d'éteindre ce dernier et d'extraire la bougie.

- Lorsque l'appareil a été rangé pendant une longue période, il est nécessaire de drainer le réservoir du carburant et le carburateur, nettoyer tous les éléments, placer l'appareil dans un endroit sûr et s'assurer qu'il est froid.

- Faire des inspections périodiques afin d'assurer un fonctionnement sûr et efficace. Aux fins d'une inspection minutieuse de l'appareil, veuillez contacter un distributeur agréé.

- Eloigner l'appareil du feu et des étincelles.

- Il est reconnu que le phénomène Raynaud, lequel abîme les doigts de certaines personnes, peut être causé par une exposition aux vibrations et au froid. Il en résulte une perte de pigmentation et une tuméfaction des doigts. Les précautions suivantes sont rigoureusement recommandées, une exposition minimale pouvant engendrer un malaise d'origine inconnue.

Maintenir le corps chaud, plus spécialement la tête, le cou, les pieds, les chevilles, les mains et les poignets.

Maintenir une bonne circulation sanguine exerçant vigoureusement les bras pendant les fréquentes pauses et s'abstenir de fumer.

Limiter les heures de travail. Essayer de compléter les journées avec des



tâches qui ne requièrent pas l'usage d'une débroussailleuse ou autres équipements de la même espèce.

En cas de trouble, de rougeur ou d'inflammation des doigts, suivis de perte de pigmentation et de sensation, consultez votre médecin avant de vous exposer plus longuement au froid et aux vibrations.

- Toujours se protéger les oreilles, être exposé à un volume trop puissant pendant trop longtemps peut causer une altération, voire la perte de l'audition.
- Une protection totale du visage et de la tête doit être portée afin de prévenir les accidents pouvant être causés par des chutes abruptes ou les branches.
- Porter des gants de travail épais et antiglisse afin d'améliorer la saisie de la poignée de la débroussailleuse. Les gants réduisent également l'impact des vibrations de l'appareil sur les mains.
- **DANGER:** La surface coupante demeure dangereuse même lorsque l'appareil est en cours d'arrêt.

● Lors du transport, cet appareil doit être manipulé avec soin. Ne vous exposez pas ou n'exposez pas les autres au danger.

● Enveloppez la lame de coupe avant le stockage. Tenez les enfants à l'écart de la lame.

● N'enlevez jamais les pièces de protection.

● Ne rangez pas l'appareil dans un endroit où les vapeurs de carburant risquent d'entrer en contact avec une flamme dégagée par un chauffe-eau ou un four, etc. Rangez l'appareil dans une localité fermée à clé et bien ventilée.

● N'installez jamais l'appareil dans les endroits où se trouvent des matériaux inflammables (herbes sèches, etc.), des gaz ou liquides combustibles.

● Pour un stockage prolongé, il faut vider le réservoir d'essence, nettoyer les pièces constitutives, ranger l'appareil dans un endroit sûr après son refroidissement complet.

## Rebond et Avertissement correspondante

● Le rebond est une réaction soudaine à un pincement ou blocage d'une roue dentée en rotation, de patins, de brosses et d'autres accessoires. Le pincement ou l'accrochage provoque un blocage des pièces en rotation, et ce blocage entraîne à son tour un mouvement violent de l'appareil alors incontrôlable dans le sens opposé de la rotation ordinaire.

● Par exemple, si une meule est accrochée ou pincée par la pièce à usiner, le bord de la meule, qui entre dans le point de pincement, peut s'enfoncer dans la matière, ce qui fait que la meule se déboîte ou même se projette dans la direction vers l'opérateur ou dans l'autre sens à cause d'un mouvement rotatif arrêté de force. La meule risque aussi de se briser dans ces conditions.

● Le rebond est le résultat d'un emploi incorrect de l'appareil et/ou d'une mauvaise application de la procédure de fabrication, il peut être évité si les précautions suivantes sont prises en compte :

**a) Ne mettez jamais vos mains près des pièces en rotation de l'appareil.** Ces pièces pourraient rebondir sur vos mains.

**b) Ne placez pas votre corps dans la zone où se déplacera l'outil électrique en cas de rebond.** Un rebond entraînera l'outil électrique dans la direction opposée au mouvement de la roue dentée au point de blocage.

**c) Soyez particulièrement vigilant en usinant des coins, des bords tranchants, des arêtes vives, etc. Évitez de brutaliser ou choquer la lame en rotation.** Un travail maladroit sur des coins et des arêtes vives risque de coincer les pièces en rotation et de causer la perte de contrôle de l'appareil et le rebond.

## DESCRIPTION

LES CONSIGNES DE SECURITE sont fournies avec l'appareil. Les lire avant toute mise en marche et les conserver à titre de référence afin d'améliorer les techniques de manipulation de façon sûre et appropriée.

1. LAME: lame à 3 dents pour l'herbe et les opérations de désherbage et débroussaillage. Une courroie et une protection métallique sont nécessaires pour toute manipulation impliquant l'usage de la lame.
2. LA PROTECTION METALLISEE est toujours obligatoire lorsque l'appareil est équipé d'une lame en métal.
3. LA TETE COUPANTE EN NYLON contient une chaîne de remplacement en nylon qui avance lorsque la tête coupante touche le sol et tourne à une vitesse normale.

4. LE COUTEAU TRANCHANT taille le filament en nylon à sa correcte longueur -7, du début jusqu'à la fin, lorsque la tête coupante en nylon touche le sol pendant la manipulation, la chaîne avance. Si la tondeuse est utilisée sans le couteau tranchant, la chaîne devient trop longue (plus de 7") et l'appareil pourra souffrir une surchauffe ou être endommagé.
5. LA PROTECTION CONTRE LES DECHETS s'ajuste au-dessus des accessoires coupants. Elle aide l'utilisateur en déviant les déchets générés par le travail de taille. Ne pas travailler sans cette protection.
6. LA POIGNEE peut être ajustée à votre convenance, pour votre confort.
7. L'ASSEMBLAGE DE L'AXE DE CONDUITE contient un axe de conduite flexible spécialement fabriqué à cet effet.
8. L'INTERRUPTEUR DE MISE EN MARCHE, "interrupteur coulissant" se trouve au-dessus du Boîtier de la Manette de l'Accélérateur. Déplacer l'interrupteur vers l'avant pour la mise en marche, vers l'arrière pour éteindre.
9. LE LEVIER DE SECURITE doit être comprimé avant toute accélération.
10. LA MANETTE DE L'ACCELERATEUR est dotée d'un ressort permettant le retour à l'arrêt lorsqu'elle est relâchée. Au moment de l'accélération, presser la manette de façon progressive pour une meilleure manipulation technique. Ne pas serrer la manette au moment de la mise en marche.
11. LA CUVETTE DE PURGE doit être poussée 7 à 10 fois avant la mise en marche, elle éliminera l'air, videra le carburant du système et approvisionnera le carburateur en carburant frais.
12. RESERVOIR DU CARBURANT LID.
13. LE RESERVOIR DU CARBURANT contient du carburant et un filtre à carburant.
14. LA HOUSSE DU PURIFICATEUR D'AIR contient un feutre remplaçable.
15. LE CONTROLE DU STARTER est situé au-dessus de la housse contenant le filtre.
16. LA MANETTE DU STARTER doit être poussée jusqu'à ce que l'appareil se mette en marche, puis relâchée doucement. NE PAS laisser la manette se casser, le starter en résulterait endommagé.

# ASSEMBLAGE

## INSTALLATION DE LA POIGNEE

Insérer la poignée dans le crochet. Ajuster la poignée pour une position de travail confortable et serrer les deux boulons.

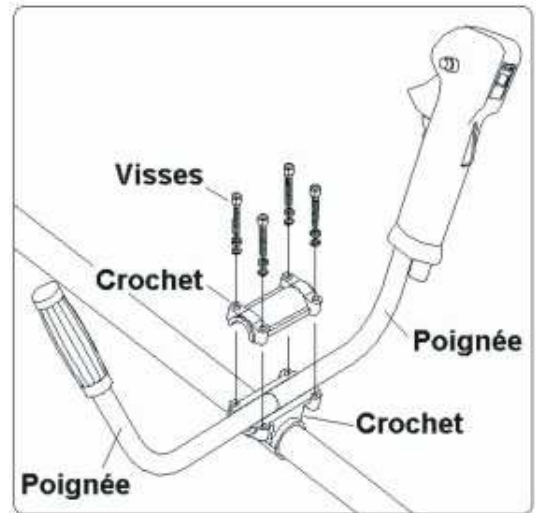

## INSTALLATION DE LA PROTECTION PLASTIQUE

(Pour les manipulations avec la chaîne en nylon)

Ajuster la protection métallique sur le boîtier du sélecteur à l'aide de trois visse et y assembler ensuite la protection plastique à l'aide de trois visse.

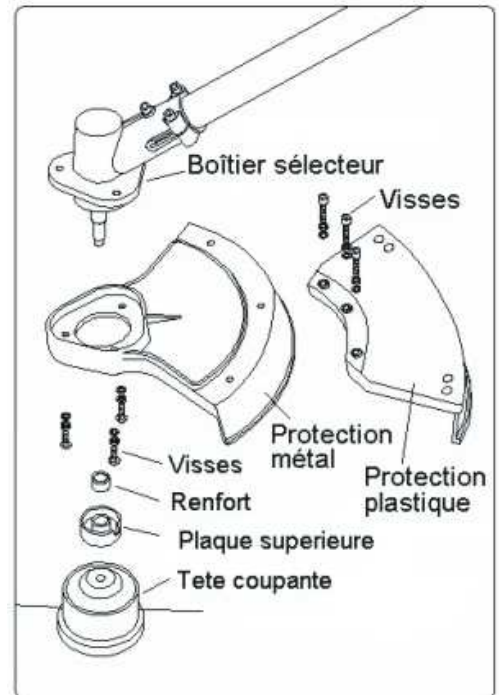

## INSTALLATION DE LA TETE COUPANTE EN NYLON

Ajuster le renfort au boîtier du sélecteur. Aligner la cavité en y adaptant la plaque dans l'axe et installer le verrou.

Enfiler la tête coupante dans l'axe (en la vissant dans le sens contraire des aiguilles d'une montre) jusqu'à ce qu'elle soit serrée.

Déverrouiller.

## INSTALLATION DE LA PROTECTION ET DE LA LAME

Ajuster la protection métallique au  
boîtier du sélecteur.

Utiliser trois visses et ajuster au boîtier.

Ajuster le renfort au boîtier du sélecteur.

Ajuster la lame en métal entre les plaques  
supérieure et inférieure à l'aide d'un écrou.

S'assurer que la goupille fendue est ajustée.

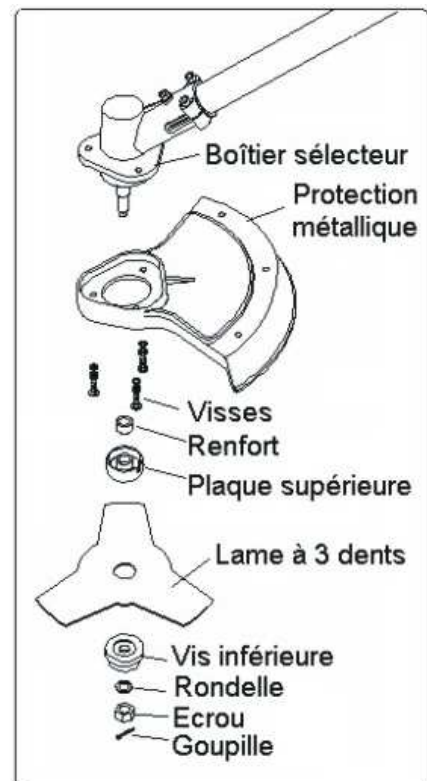

**DANGER**  **ATTENTION**

LA PROTECTION METALLIQUE NE PEUT ETRE UTILISEE QU'AVEC  
LA LAME COUPANTE EN ACIER.

**DANGER**  **ATTENTION**

Ne pas utiliser de lame non agréée!

**DANGER**  **ATTENTION**

**VIBRATION EXCESSIVE.**

ETEINDRE L'APPAREIL IMMEDIATEMENT.

Une vibration excessive de la lame signifie qu'elle n'est pas installée correctement. Arrêter l'appareil immédiatement et examiner la lame. Une lame non installée correctement peut engendrer des blessures.

# CONSIGNES OPERATIONNELLES DE SECURITE

## ATTENTION DANGER

Tous les modèles de tondeuses et de débroussailleuses peuvent projeter des petites pierres, du métal ou des petits objets, ainsi que le matériel en cours de coupe. Lire les « Consignes Opérationnelles de Sécurité » avec soin.

Suivre les instructions dans le manuel de l'utilisateur.

Lire le manuel de l'utilisateur avec soin. Etre totalement familiarisé avec la maîtrise et l'usage approprié de l'appareil. Savoir comment arrêter l'appareil et l'éteindre. Savoir comment décrocher rapidement un appareil harnaché.

Ne jamais permettre la manipulation de l'appareil à une personne non instruite de façon appropriée. S'assurer que l'utilisateur protège ses pieds, ses jambes, ses yeux, son visage et ses oreilles des objets pouvant être projetés. Maintenir les personnes, les enfants et les animaux domestiques éloignés de l'aire de travail. Ne jamais permettre à un enfant de manipuler ou de jouer avec l'appareil.

Ne jamais permettre à quiconque de vous accompagner à l'intérieur de la ZONE DE DANGER. La zone de danger est une zone d'une circonférence de 15 mètres (à peu près 16 pas) ou 50 pieds.

Insister sur le port d'une protection oculaire face aux objets projetés pour les personnes se trouvant dans la ZONE A RISQUE au-delà de la zone de danger. Si l'appareil doit être utilisé dans une zone où des personnes non protégées sont présentes, manipulez-le à petite vitesse afin de réduire le risque de projection d'objets.

Déplacer l'interrupteur d'arrêt à la position "o" lorsque l'appareil commence à s'arrêter afin d'assurer sa fiabilité avant de tondre. Il est recommandé de continuer de manipuler l'appareil seulement si l'interrupteur d'arrêt fonctionne correctement.

Vérifier de façon routinière que les accessoires coupants s'arrêtent de tourner lorsque l'appareil s'arrête.

## ATTENTION DANGER

En plus des protecteurs pour la tête, les yeux, le visage et les oreilles, il est recommandé de porter des chaussures améliorant l'équilibre sur les surfaces glissantes. Ne pas porter d'attaches, bijoux ou vêtements flottants ou ballants qui pourraient être happés par l'appareil.

Ne pas porter de chaussures ouvertes, ni travailler pieds nus ou jambes nues. Dans certaines situations, vous devez protéger complètement le visage et la tête.

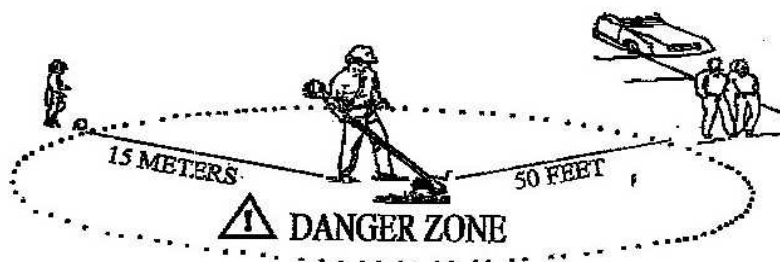



## ZONE DE DANGER

PERSONNE EXCEPTE L'UTILISATEUR EST AUTORISÉ À SE TROUVER DANS UN RAYON DE 15 MÈTRES (ZONE DE DANGER). LES YEUX, LES OREILLES, LE VISAGE, LES PIEDS, LES JAMBES ET LE CORPS DE L'UTILISATEUR DOIVENT ÊTRE PROTÉGÉS À L'INTÉRIEUR DE LA ZONE DE DANGER. LES PERSONNES SE TROUVANT DANS LA ZONE À RISQUE DOIVENT PROTÉGER LEURS YEUX CONTRE LA PROJECTION D'OBJETS. LE RISQUE DIMINUE CONFORMEMENT LA DISTANCE VIS-À-VIS DE LA ZONE DE DANGER AUGMENTE.

## COUPE AVEC UNE TÊTE EN NYLON

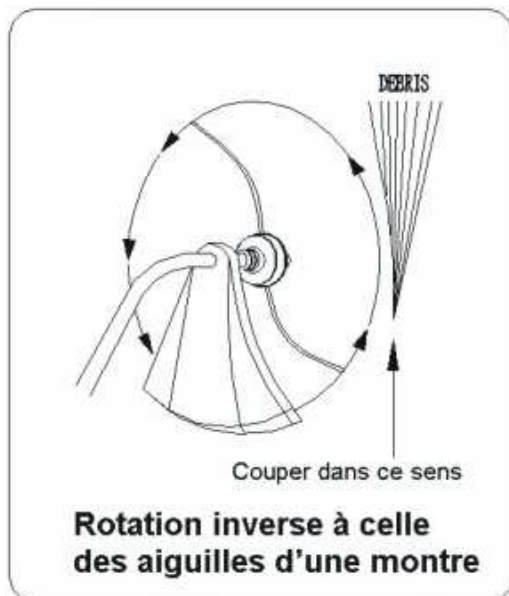
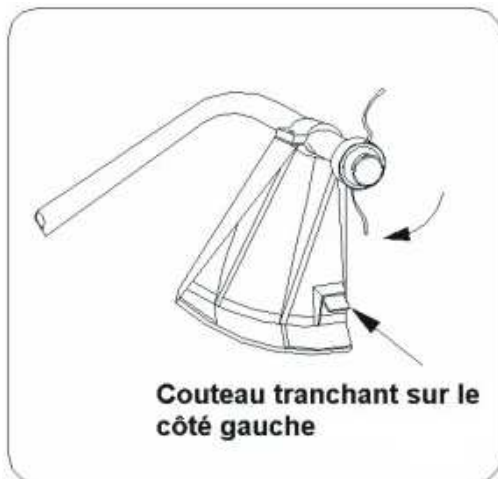

### ATTENTION DANGER

La protection appropriée contre les déchets doit être mise en place lorsque l'appareil est en mode coupe avec tête en nylon. La chaîne coupante peut claquer si elle est trop exposée. Toujours utiliser la protection plastique contre les déchets avec un couteau tranchant lorsque la tête en nylon est utilisée.

Fil est recommandé d'incliner, pour tous les types de coupe, la tête de la chaîne afin que le contact soit établi sur la partie circulaire lorsque la chaîne est en mouvement LOIN de vous et de la protection contre les déchets. (Cf. croquis correspondant). Ceci aura pour résultat de dévier les déchets LOIN de vous.

### ATTENTION DANGER

Incliner la tête du mauvais côté projettera les déchets VERS vous. Si la tête de la chaîne est posée à plat sur le sol, la coupe s'exécutera sur toute la circonférence de la chaîne, les déchets seront projetés VERS vous, l'appareil travaillera au ralenti et vous utiliserez un surplus de chaîne.

### ATTENTION DANGER

Utiliser exclusivement un nylon mono filament de qualité, d'un diamètre de 2,5 mm. Ne jamais utiliser de fil ou fil renforcé à la place du nylon à couper. Installer la tête coupante en nylon en utilisant exclusivement le nylon à tailler dont le diamètre est approprié.

### ATTENTION DANGER

Soyez extrêmement vigilant lors de manipulations sur des surfaces dégagées ou du gravier, car la chaîne peut projeter des petites particules de roche à grandes vitesses. Les protections contre les déchets dont est équipé l'appareil ne peuvent arrêter les objets qui rebondissent ou ricochent sur des surfaces dures.

# COUPE AVEC UNE TETE EN NYLON

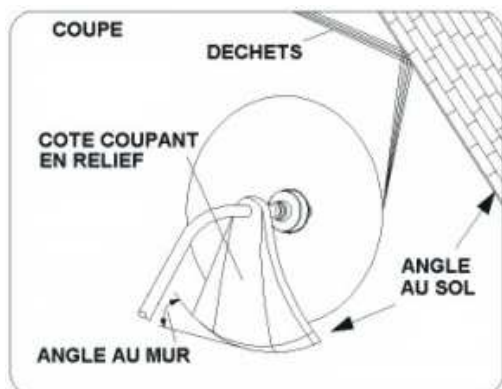

## COUPE:

Il s'agit d'alimenter avec précaution la tondeuse avec le matériel que l'on désire tailler. Incliner la tête doucement afin de projeter les déchets loin de vous. Si vous travaillez en présence d'obstacles tels que clôtures, murs ou arbres, l'approche doit se faire depuis un angle où tous les déchets qui vont rebondir sur l'obstacle ne seront pas susceptibles de vous atteindre. Manipuler doucement la tête de la chaîne jusqu'à ce que l'herbe soit coupée au ras de l'obstacle mais ne l'enrayez pas (suralimentation) dans l'obstacle. Si vous travaillez près d'un grillage ou de clôtures en maillon, attention aux câbles. Si vous allez trop loin, la chaîne s'enrayera dans les câbles. La coupe peut être effectuée en taillant les pieds des mauvaises herbes un par un. Placer la tête de la tondeuse près du pied de la mauvaise herbe, jamais plus haut car la mauvaise herbe pourrait être happée par la chaîne. Au lieu de couper la mauvaise herbe tout de bon, il est recommandé d'utiliser la fin de la chaîne pour éliminer le pied doucement.

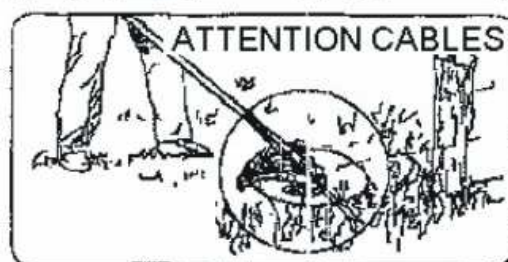
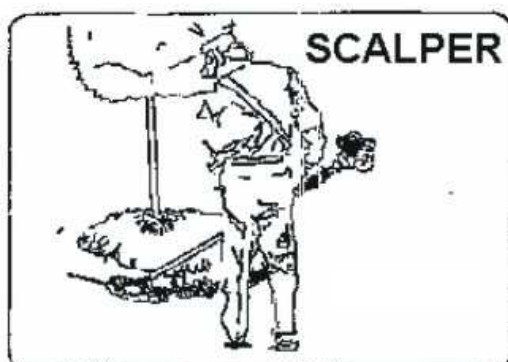

ATTENTION  $\triangle$ ,! DANGER

Ne pas utiliser de lame en acier pour tailler ou scalper.

## SCALPER ET TAILLER:

Ces deux manipulations peuvent être effectuées avec la tête de la chaîne inclinée en angle abrupt. Scalper est tailler la pousse en laissant la terre fraîche.

Tailler est couper l'herbe lorsqu'elle elle a poussé sur un chemin ou une route.

Au cours de ces deux manipulations, tenir l'appareil en angle abrupt et dans une position où les déchets, ainsi que toute la terre déplacée et les pierres, ne soient pas projetés vers vous-même s'ils rebondissent sur une surface dure. Bien que le croquis montre comment tailler et scalper, chaque utilisateur doit trouver l'angle et la position qui lui conviennent le mieux.

ATTENTION  $\triangle$ ,! DANGER

Ne pas tailler dans une zone de clôtures en maillon. Porter la protection de sécurité. Ne pas tailler si vous ne voyez pas ce que l'appareil est en train de couper.



Une lame en métal à 3 dents est fournies avec l'appareil.

La lame en métal est utilisée pour couper les broussailles et les mauvaises herbes de 3/4 de diamètre.

L'usage d'une scie avec le présent appareil est interdit.

**ATTENTION**  **! DANGER**

**NE PAS UTILISER LA DEBROUSSAILLEUSE  
POUR COUPER LES ARBRES.**

**ATTENTION**  **! DANGER**

Ne pas couper avec une lame en métal émoussée, fissurée ou endommagée.  
Avant de couper les pousses, vérifier qu'il n'existe pas d'obstacles tels que rochers, pieux en métal ou maillons de câbles provenant de clôtures cassées. Si l'obstacle ne peut être supprimé, marquer son emplacement afin de l'éviter avec la lame. Les pierres et le métal émousseront ou endommageront la lame. Les câbles peuvent happer la tête de la lame et la faire flotter ou la projeter en l'air.

**ATTENTION**  **! DANGER**

Utiliser toujours le harnais pour l'épaule.  
Ajuster à la fois le harnais et sa fixation à l'appareil de façon à ce que ce dernier soit suspendu de quelques centimètres au-dessus du niveau du sol. La tête coupante et la protection métallisée contre les déchets doivent être nivelées quelque soit la direction de la coupe. Harnacher l'appareil à la droite du corps.

## COUPER AVEC UNE LAME

**FAUCHER LES MAUVAISES HERBES.** Il s'agit de couper en balançant la lame en forme d'arc. Cette méthode dégage rapidement les surfaces recouvertes d'herbe et les mauvaises herbes. Ne pas faucher pour couper les mauvaises herbes trop touffues ou les pousses boisées.

### NOTE

Ne pas utiliser une lame à débroussailler pour couper des arbres dont le diamètre soit supérieur de 2,54 à 7,62 cm.

On peut faucher dans plusieurs directions, soit une seule, ce qui a pour effet de projeter les déchets loin de vous.

En utilisant le tranchant de la lame, cette dernière tournera loin de vous. Incliner légèrement la lame du même côté. Vous serez atteint par quelques déchets si vous fauchez dans plusieurs directions.

Couper exclusivement avec le côté de la lame qui permet que les déchets soient projetés loin de vous.

En cas de recul, la lame peut s'émousser, soit le matériel à travailler devenir si dur et épais que l'appareil ne pourra pas être utilisé.

Ne pas forcer la lame à couper. Ne pas modifier l'angle de la coupe après avoir taillé du bois. Eviter de presser ou d'utiliser un levier qui pourrait plier ou fissurer la lame.

# LE MELANGE DE CARBURANT ET D'HUILE



- Ne jamais remplir le réservoir du carburant à ras bord.
- Ne jamais ajouter de carburant dans le réservoir dans un endroit fermé et non ventilé.
- Ne pas ajouter de carburant à l'appareil près du feu ou d'étincelles.
- S'assurer de nettoyer le carburant ayant pu se répandre avant de mettre l'appareil en marche.
- Ne pas faire le plein d'un appareil encore chaud.

Le carburant utilisé pour le présent modèle est un mélange d'essence sans plomb et d'un lubrifiant agréé. En cas de mélange d'essence avec de l'huile pour moteur à deux, utiliser exclusivement de l'essence qui ne contienne pas d'ETHANOL ou de METHANOL (types d'alcools). Utiliser de l'octane marqué 89 ou supérieur.

L'essence sans plomb est reconnue pour sa qualité, ce qui évitera d'endommager l'appareil.

## PROPORTION DU MELANGE 40:1

ESSENCE-40 MESURES HUILE-1 MESURE

Le mélange du carburant dans une proportion autre que 40:1 peut endommager l'appareil. S'assurer de ce que la proportion est correcte.

## CARBURANT

L'appareil s'utilise avec un carburant à deux temps, mélange d'essence et de lubrifiant à deux temps 40:1.

## IMPORTANT

Le carburant à deux temps peut se répartir. Secouer le réservoir avant chaque usage. Le carburant stocké vieillit. Ne pas mélanger plus de carburant que celui que vous estimez utiliser pendant un mois.

## ESSENCE

Utiliser de l'octane marquée 89 ou de l'essence sans plomb supérieure, reconnue pour sa bonne qualité.

## MELANGE DU CARBURANT ET DE L'HUILE

## STOCKAGE DU CARBURANT

Stocker le carburant dans un réservoir sur, propre et agréé. Vérifier et appliquer la réglementation locale relative au type et emplacement du stockage du carburant.

Examiner le réservoir et s'assurer qu'il est propre et rempli de carburant frais. Utiliser un mélange de 40 :1.

# PREPARATION A LA MISE EN MARCHE

EN CAS DE MELANGE D'ESSENCE AVEC DE L'HUILE POUR MOTEUR A DEUX, UTILISER EXCLUSIVEMENT DE L'ESSENCE QUI NE CONTIENNE PAS D'ETHANOL OU DE METHANOL (TYPES D'ALCOOLS), CE QUI EVITERA QUE L'APPAREIL NE S'ENDOMMAGE.

NE PAS MELANGER DIRECTEMENT L'ESSENCE ET L'HUILE DANS LE RESERVOIR POUR LE CARBURANT DE L'APPAREIL

**IMPORTANT:** Ne pas suivre les instructions appropriées relatives au mélange du carburant peut endommager l'appareil.

1. Lors de la préparation du mélange de carburant, ne mélanger que la quantité nécessaire au travail à accomplir. Ne pas utiliser de carburant qui a été stocké depuis plus de deux mois. Le mélange de carburant stocké plus longtemps qu'il ne faudrait aura pour conséquence une mise en marche compliquée et une performance pauvre. Si le mélange de carburant a été stocké encore plus longtemps, le réservoir doit être vidé et rempli avec un mélange frais.

## ATTENTION DANGER

2. Ne jamais remplir le réservoir à ras bord.
3. Ne jamais ajouter de carburant au réservoir dans un endroit fermé et non ventilé.
4. Ne pas ajouter de carburant à l'appareil près d'un feu ou d'étincelles.
5. S'assurer de nettoyer le carburant ayant pu se répandre avant de mettre l'appareil en marche.
6. Ne pas faire le plein d'un appareil encore chaud.

## VERIFIER LES POINTS SUIVANTS AVANT TOUTE MANIPULATION

1. Vérifier les boulons, écrous et embouts manquants.
2. Vérifier que le purificateur d'air n'est pas sale. Nettoyer le filtre à air, etc. avant toute manipulation.
3. Vérifier que la protection est en place.
4. Vérifier les possibles fuites.
5. Vérifier que la lame ne tourne pas quasiment à l'arrêt.

## ATTENTION DANGER

Le type de voie d'échappement du présent appareil émane des substances chimiques pouvant être cause de cancer, défauts de naissance ou autres préjudices reproductifs.

# FONCTIONNEMENT

## MISE EN MARCHÉ ET ARRÉT DE L'APPAREIL

## MISE EN MARCHÉ D'UN APPAREIL A FROID

Déplacer l'interrupteur sur la position  
"MISE EN MARCHÉ".

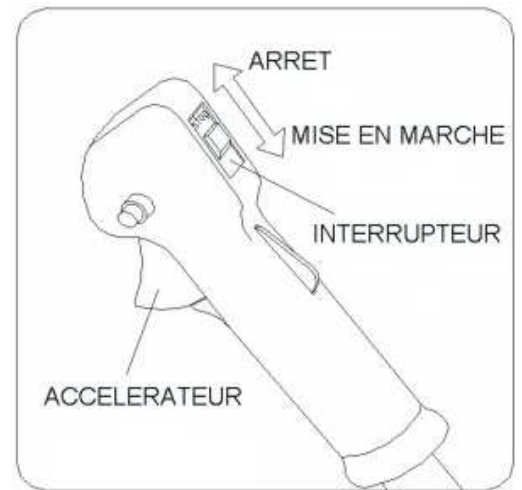

1. Appuyer doucement sur la pompe principale de façon répétée (7-10 fois) jusqu'à ce que le carburant afflue dans la pompe principale.
2. Mises en marche à froid: Tirer sur le levier afin de fermer le starter.
3. Tirer sur la poignée du starter jusqu'à ce que l'appareil s'allume.
4. Appuyer sur le levier du starter vers l'intérieur (essayer de lancer le moteur en appuyant de façon excessive sur le levier du starter noiera l'appareil, ce qui rendra la mise en marche difficile).
5. Tirer sur la poignée du starter jusqu'à ce que l'appareil se mette en marche.
6. Permettre à l'appareil de se réchauffer quelques minutes avant de l'utiliser.

## MISE EN MARCHÉ D'UN APPAREIL A CHAUD

- Si le réservoir n'est pas vide, appuyer sur le starter une à trois fois, ce qui devrait mettre en marche l'appareil.

## NE PAS UTILISER LE STARTER

- Si le réservoir est vide, le remplir et revoir les points 3 à 7 relatifs à la MISE EN MARCHÉ D'UN APPAREIL A FROID.

## ARRETER L'APPAREIL

- Déplacer l'interrupteur sur la position "ARRÉT".

# ENTRETIEN

## FILTRE A AIR

- La poussière accumulée dans le filtre à air réduit l'efficacité de l'appareil. Augmenter la consommation du carburant et permettre que les particules abrasives circulent dans l'appareil. Changer le filtre à air aussi souvent que nécessaire pour le maintenir propre.
- La poussière accumulée sur les surfaces légères peut aisément être éliminée en secouant le filtre. Les dépôts plus importants doivent être nettoyés à l'aide d'un dissolvant approprié.
- Ouvrir le couvercle du filtre en laissant l'air s'échapper par la poignée du filtre à air.

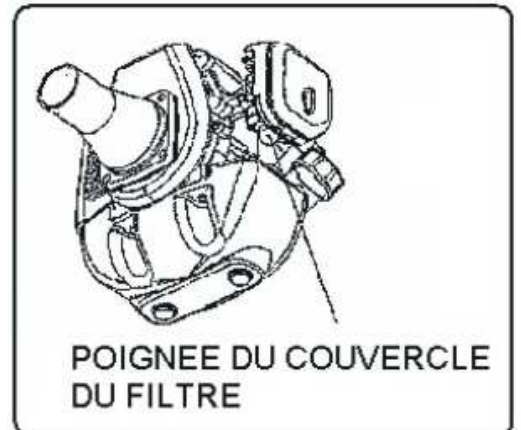

## AJUSTER LE CARBURATEUR

### NOTE

Ne pas ajuster le carburateur si ce n'est pas nécessaire.

En cas de problèmes avec le carburateur, s'adresser au distributeur agréé. Un ajustement non approprié peut endommager l'appareil et annuler la garantie.

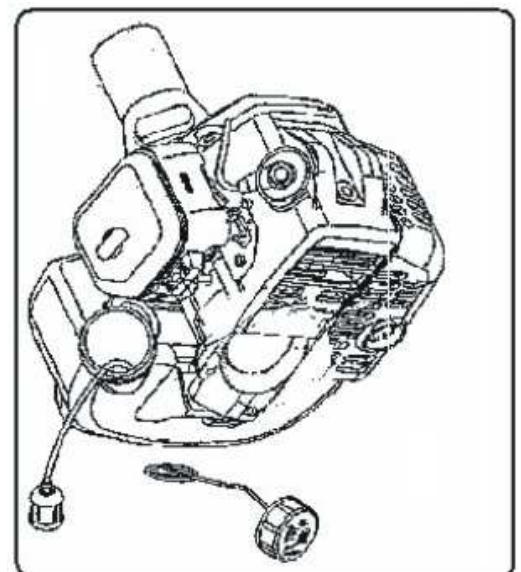

## FILTRE DU CARBURANT

- Le réservoir est pourvu d'un filtre. Le filtre est placé à la sortie du tuyau d'échappement et peut être atteint au-travers du port d'entrée du carburant grâce à un fil recourbé.
- Examiner le filtre du carburant de façon périodique. Ne pas permettre à la poussière de pénétrer dans le réservoir. Un filtre obstrué rendra difficile ou anormale la mise en marche de l'appareil, ainsi que rendra anormale la performance de l'appareil.
- Remplacer le filtre lorsqu'il est sale.
- Lorsque l'intérieur du réservoir est sale, il peut être nettoyé en le rinçant avec de l'essence.

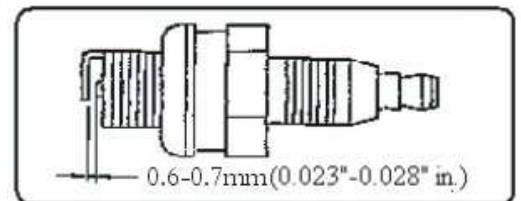

## VERIFIER LA BOUGIE

- Ne pas enlever la bougie lorsque l'appareil est encore chaud afin d'éviter d'endommager les fils conducteurs.

# SOLUTIONS AUX PROBLEMES

- Nettoyer ou remplacer la bougie en cas d'encrassement dû à des dépôts huileux.
- Remplacer la bougie si l'extrémité de l'électrode centrale est usée.
- Ecartement des électrodes 0.6-0.7mm (.023".028")
- Fixation de la torque = 145-155kg.cm (125-135in.lb)

ATTENTION: Toujours protéger la lame en métal de façon appropriée lors du transport ou du rangement.

## TRANSPORT, MANIPULATION

- L'appareil doit être éteint lors de son déplacement d'une aire de travail à l'autre.
- Lorsque l'appareil est arrêté, le silencieux est toujours chaud. Ne jamais toucher les parties encore chaudes de l'appareil telles que le silencieux.
- S'assurer que le carburant ne fuit pas du réservoir.

## RANGEMENT PROLONGE

- Examiner, nettoyer et réparer l'appareil si nécessaire.
- Vider le réservoir.
- Mettre l'appareil en marche afin de consommer tout le carburant restant.
- Retirer la bougie et verser une cuillerée à thé d'huile pour moteur propre dans la cavité du cylindre de la bougie, remplacer la bougie.
- Ranger dans un endroit propre, sec et sans poussière.

LES PANNES comme la difficulté à mettre l'appareil en marche, un mauvais fonctionnement ou une performance anormale peuvent être normalement évitées si les instructions d'utilisation et les procédures d'entretien sont respectées.

Si l'appareil ne fonctionne pas normalement, effectuer les vérifications suivantes;

- Que le système carburant est en bon état et que le carburant circule dans l'appareil.
- Que le système de mise en marche est en bon état et que la bougie fonctionne correctement.
- Que la compression de l'appareil est correcte.

## PANNE A LA MISE EN MARCHÉ

- Vider le réservoir.
- S'assurer que le carburant est propre et frais.
- Examiner le filtre à carburant et s'assurer de sa propreté (remplacer le filtre si nécessaire).
- S'assurer que le filtre à air est propre.
- Installer une nouvelle bougie en s'assurant du correct écartement des électrodes.
- Si les problèmes qui affectent l'appareil sont sérieux, ne pas le réparer soi-même et le porter à son distributeur agréé.

# GUIDE DE SOLUTIONS AUX PROBLEMES

## 1. PANNE A LA MISE EN MARCHE

Symptôme			Cause probable	Solution	
Compression cylindre normale	Fonctionnement bougie normal	Problème système carburant		Réservoir vide Filtre à carburant obstrué	Remplir le réservoir Nettoyer filtre à carburant
		Système carburant normal	Carb urant	Carburant sale Présence d'eau dans le carburant Proportion du mélange non appropriée	Changer carburant Changer carburant Retirer la bougie et la sécher Mélanger de nouveau
	Système carburant  normal	Surtension câble réaction normale	Bougie	Bougie salie par dépôts huileux Isolation bougie endommagée Ecartement des électrodes trop petit ou trop grand	Nettoyer dépôts huileux  Remplacer bougie  Ajuster écartement 0.6-0.7mm
		Surtension réaction anormale		Disjonction ou rupture câble  Relâchement bobine	Remplacer ou serrer  Serrer
Système carburant  normal	Système mise en marche	Compression insuffisante		Segment de piston usé Segment de piston cassé Segment de piston cimenté Relâchement bougie Fuite cylindre et moteur	Remplacer Remplacer Eliminer Serrer Eliminer
	normal	Compression  normale	Surtension câbles et contact bougie anormal  Panne interrupteur ou court circuit	Serrer bouchon bougie  Réparer ou remplacer	

## GUIDE DE SOLUTIONS AUX PROBLEMES

### 2. FAIBLE RENDEMENT

Symptôme	Cause probable	Solution
Embrasement quand vitesse augmente  Fumée peu épaisse, carburateur carburant à l'envers	Filtre carburant obstrué, reflux carburant  Silencieux sali par dépôts huileux	Nettoyer filtre à carburant, nettoyer parcours carburant,  ajuster carburateur Nettoyer dépôts huileux
Compression insuffisante	Piston, segment de piston, cylindre usé	Remplacer piston, segment de piston
Fuite moteur	Fuite cylindre et moteur	Réparer
Fuite dans les conduits	Joint en mauvais état	Remplacer joint
	Surchauffe moteur  Système allumage sali par dépôts huileux	Ne pas utiliser pendant quelque temps, augmenter la vitesse et la charge Nettoyer dépôts huileux

### 3. INSTABILITE DANS LE FONCTIONNEMENT DU MOTEUR

Symptôme	Cause probable	Solution
Coup à son métallisé	Piston, segment de piston cylindre usé, axe du piston, piston usé Position manivelle conduit usée	Remplacer piston, segment de piston Remplacer axe du piston, piston Changer position
Coup à son métallisé	Surchauffe moteur  Système allumage sali par dépôts huileux Marque essence non appropriée	Ne pas utiliser pendant quelque temps, augmenter la vitesse et la charge Nettoyer dépôts huileux Remplacer par marque appropriée
Rupture mise en marche moteur	Présence d'eau dans le carburant Ecartement électrodes erroné Ecartement bobine erroné	Changer carburant Ajuster écartement 0.6-0.7mm Ajuster écartement 0.3-0.4mm

### 4. L'APPAREIL S'ARRETE SUBITEMENT

Cause probable	Solution
Carburant insuffisant	Ajouter carburant
Bougie salie par dépôts huileux et court circuit	Nettoyer dépôts huileux
Baisse tension câblage	Connecter





**Déclaration  de conformité**

BUILDER

ZI, 32 rue aristide Bergès – 31270 Cugnaux - France  
Tel : +33 (0)5.34.502.502 Fax : +33 (0)5.34.502.503  
www.tck-garden.com

Déclare que la machine désignée ci-dessous :

**COUPE BORDURE - DCBT32DB**  
**Numéro de série : XXXXXX to XXXXXX**

Est conforme aux dispositions de la directive « machine » 2006/42/CE et aux réglementations nationales la transposant ;

Est également conforme aux dispositions des directives européennes suivantes :

Est conforme à la directive « machine » 2006/42/CE,  
A la Directive CEM 2004/108/CEE  
A la directive d'émission de bruit 2000/14/CE comme modifiée par les Directives  
2005/88/EC  
émission directive 97/68/EC & 2010/26/EU

Est également conforme aux normes européennes, aux normes nationales et aux dispositions techniques suivantes :

EN ISO 11806-1:2011  
EN ISO 14982:2009  
EN ISO 3744:1995  
ISO 10884:1995

A handwritten signature in black ink, appearing to read 'Philippe MARIE', is located to the left of the signature block.

Philippe MARIE / PDG

**Fait à Cugnaux, le 28/6/2013**